



การพัฒนาคุณภาพโรงพยาบาลส่งเสริมสุขภาพตำบล (รพ.สต. ตีดดาว)
เขตสุขภาพที่ 6

นายแพทย์โอภาส การย์กวินพงศ์
รองปลัดกระทรวงสาธารณสุข 9
พฤศจิกายน 2560



สร้างกระบวนการพัฒนา/ประเมิน ระดับเขต /ประเมิน รพ.สต.

1. หมวด 1 บริหารดี

- กำหนดนโยบาย ความร่วมมือ ในระดับเขต การดำเนินงาน พชอ.
- แผนสื่อสารทำความเข้าใจในระดับผู้บริหาร
- แผนพัฒนาระดับเขต (คน/ เงิน/ ของ) ที่เป็นรูปธรรม สามารถจัดสรรได้จริง



สร้างกระบวนการพัฒนา/ประเมิน ระดับเขต /ประเมิน รพ.สต.

๑. หมวดอื่น ๆ

- การมีส่วนร่วม....

เดิม ไม่ Focus OTOP+ODO ->
ปี ๖๑ ๑ เรื่อง ดูจาก การหาปัญหา +
ความ

มีส่วนร่วม

- ขอร้องเรียน (หมวด ๑ รู้ว่าข้อมูล

หมวด ๒ -> แผนหมวด ๑

- ให้ความสำคัญการสัมภาษณ์ ภาคี
เขต ควรจัดการ ๑+๒ เพิ่มภาคี ไม่รู้จัก
FCT

-

๑. หมวด ๑ บริหารดี

- กำหนดนโยบาย ความร่วมมือ ในระดับ
เขต การดำเนินงาน พชอ.

- แผนสื่อสารทำความเข้าใจในระดับ
ผู้บริหาร

- แผนพัฒนาระดับเขต (คน/ เงิน/ ของ)
ที่เป็นรูปธรรม สามารถจัดสรรได้จริง



สร้างกระบวนการพัฒนา/ประเมิน ระดับเขต /ประเมิน รพ.สต.

การดำเนินงานระดับเขต

หมวดบุคลากร เก่งดี มีสุข และ ODOP

- ความรู้ / ทักษะ
- พัฒนาตามระบบ PDCA
- ใช้พี่เลี้ยง จาก ร.พ.
- ความสุขบุคลากรใช้ H/ ฟังพอใจ
- สร้างความผูกพัน

บริการ...

- Self Care เทคนิคทำ Focus Group
- KPI – HDC 7 ข้อ
- 2R2 CQI วิจัย - ดูตาม Format เน้น
การสอดคล้องกับ ODOP

๑. กำหนดนโยบายผ่านคณะกรรมการ เขต
งานวิจัย งาน HR งาน SP

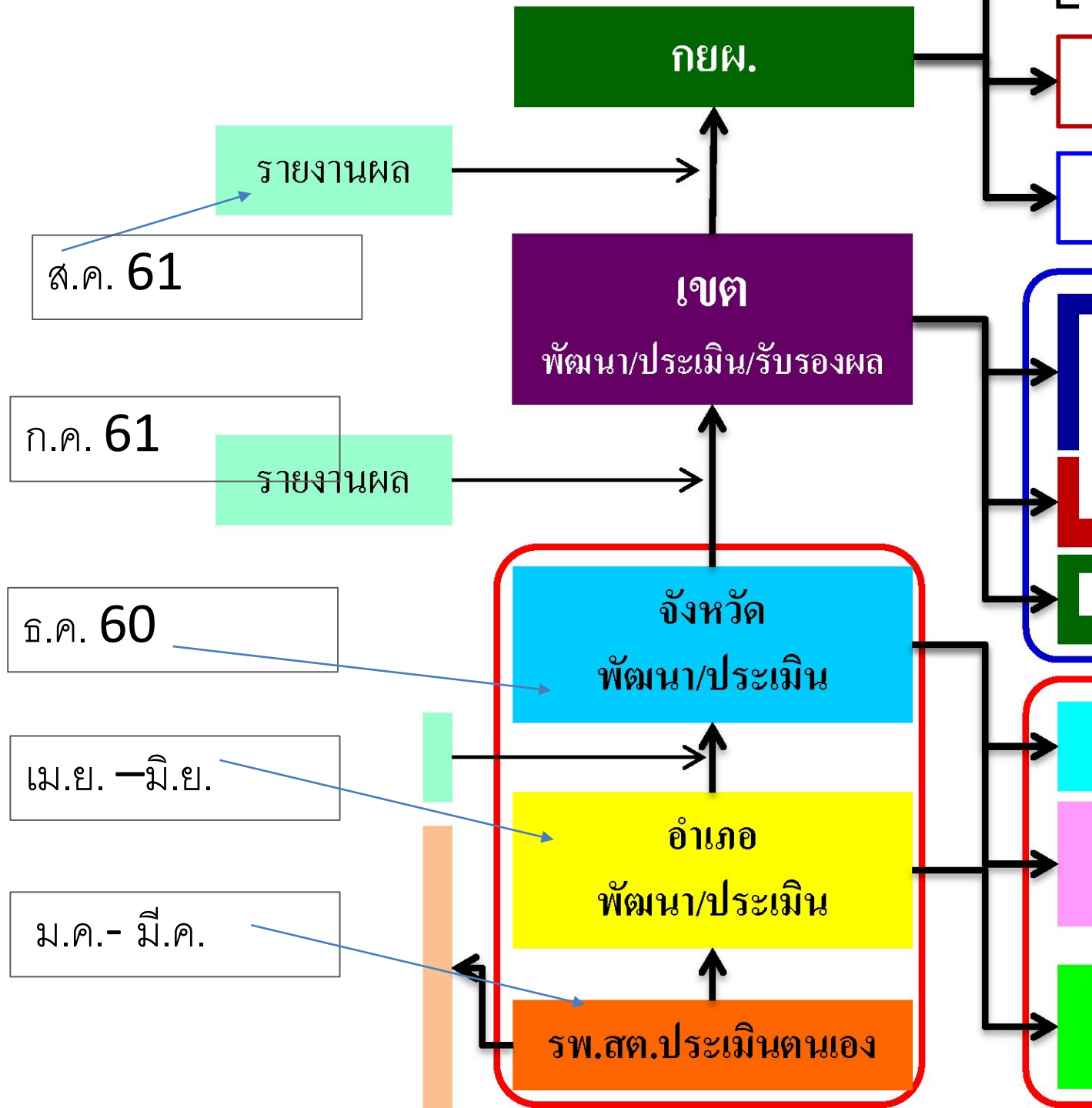

การประยุกต์ใช้ระดับ เขต

- กำหนดนโยบาย ผ่านคณะกรรมการบริหารระดับเขต
- นำเกณฑ์และกระบวนการดำเนินงาน เข้าสู่แผนระดับเขต
- จัดสรรงบประมาณ ผ่าน ระบบ Service Plan
- แต่งตั้งคณะกรรมการ ประเมิน ระดับ เขต พร้อมเป็นทีมพี่เลี้ยงพัฒนา
- อบรม พัฒนาครู ข ระดับจังหวัด
- กำหนด แนวทาง Time Line การติดตามการประเมิน รายงานผลระดับเขต